

MODÈLE GROUPE

Modèle	M 1500
Versión mecánica	Versión ouverte avec châssis compact, réservoirs de carburant modulaires.
Capacité du réservoir Lt.	0

DONNÉES TECHNIQUES DE BASE

Puissance continue (PRP)	1550.00 kVA
Puissance continue (PRP)	1240.00 kW
Puissance d'urgence (E.P.)	1660.00 kVA
Puissance d'urgence (E.P.)	1328.00 kW
Facteur de puissance (cosφ)	0.8
Enroulement	Connexion triphasée étoile série
Tension nominale triphasée	400 V
Tension nominale monophasée	230 V
Fréquence nominale	50 Hz
Type de carburant	Diesel

DIMENSIONS ET NIVEAU SONORE

Longueur	5500 mm
Largeur	2000 mm
Hauteur	2580 mm
Poids	12500 kg
Pression sonore à 7 m.	- dBA

CONSOMMATION CARBURANT

Cons. carburant à 100% (E.P.)	0.00 l/h
Cons. carburant à 100% (P.R.P.)	0.00 l/h
Cons. carburant à 75% (P.R.P.)	247.00 l/h
Cons. carburant à 50% (P.R.P.)	0.00 l/h
Cons. carburant à 25% (P.R.P.)	0.00 l/h

DONNÉES GÉNÉRALES D'ALTERNATEUR

Marque alternateur	STAMFORD
Modèle alternateur	PI734C
Puissance P.R.P.	1550.0 kVA
Puissance E.P.	1660.0 kVA
Enroulement	Connexion triphasée étoile série
Numéro de bornes	6.00 nr.
Protection IP	23
Reg. électronique	MX341
Précision	± 1.00 %

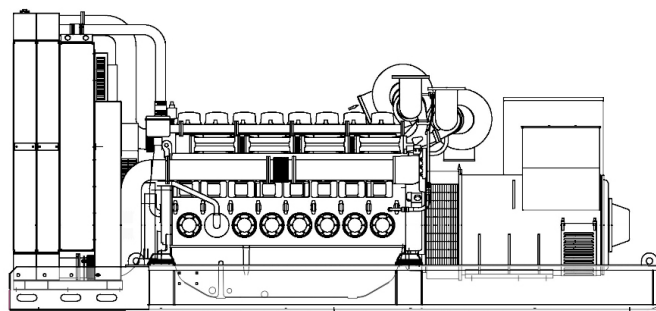

À titre d'illustration seulement

DONNÉES MOTEUR

Marque moteur	MITSUBISHI
Modèle moteur	S12R-F1PTAW2
Nombre cylindres	12
Vitesse RPM	1500
Capacité cubique	49.03
Admission air	Turbo
Voltage standard	24 Vdc
Sae	-
BMEP	2163 kPa
Refroidissement	Eau
Puissance PRP volant	1329 kW
Puissance E.P. volant	1462 kW
Reg. électronique	Standard
Classe de précision	-
Quantité huile	180.00
Capacité antigel moteur	130.00
Radiateur type	Témpéré
Chaleur depuis le radiateur	1155.00 kW
Chaleur depuis l'échappement	1321.00 kW
Chaleur irradiée	102.00 kW
Température échappement	0 °C
Flux d'air refroidissement	1650.00 m³/min
Flux d'air combustion	117.00 m³/min
Flux gaz d'échappement	308.00 m³/min
EU Stage	Pas disponible

CONTROL PANELS

AMF25

CONDITIONS DE RÉFÉRENCE STANDARD

Les prestations se réfèrent à : température 25°C, altitude 1-1000 mt. S.L.M., humidité relative de 30%, pression atmosph. 100 kPa (1 bar), cosφ 0,8 en retard, charge équilibrée sans distorsion. La consommation de carburant est nominale, se réfère à un poids spéc. de 0,850kg/l. Les valeurs de puissance sonore se réfèrent aux mesures en extérieur (Le lieu d'installation peut les modifier). Dimensions, poids et autres spécificités contenues dans la fiche tech. et ses annexes sont nominaux et se réfèrent au modèle de base standard. Les accessoires et équipements supplémentaires peuvent modifier poids, dimensions et prestations. **P.R.P. - Prime Power - Puissance continue à charge variable:** Puissance définie par la norme ISO 8528-1 qu'un groupe peut fournir en service continu avec une charge variable pour un nr. illimité d'heures/année sous condition d'une maintenance à intervalle régulier et d'utiliser le groupe dans un environnement conforme aux indications du constructeur. La puissance moyenne fournie et l'éventuelle surcharge applicable doivent être inférieures aux pourcentages établis par le motoriste. **L.T.P. - Limited-time running power - Puissance limitée:** Puissance maximum définie par l'ISO 8528-1 qu'un groupe peut fournir pour un temps d'utilisation limité sous condition d'une maintenance à intervalle régulier et d'utiliser le groupe dans un environnement conforme aux indications du constructeur. Le numéro d'heures annuelles est établi par le motoriste. Surcharge non admise. Les références pour les données présentées dans ce document sont nominales et référées au modèle avec équipements standard. Elles ne nous engagent pas au niveau contractuel. **E.P. - Emergency power - Puissance d'urgence:** Il s'agit de la puissance maximale qu'un groupe électrogène peut fournir pendant un nombre limité d'heures par an tout en respectant les intervalles de maintenance stipulés dans les conditions environnementales fixées par le fabricant. Le nombre d'heures par an est déterminé par le fabricant du moteur. La puissance moyenne sur la durée doit être inférieure aux pourcentages fixés par le fabricant du moteur. La surcharge n'est pas autorisée.